

David Miller
Shaklee - Independent Distributor
1490 Bat Roost Rd
Manchester, Ohio 45144
937-779-0046

Get Your Shaklee Products Go Here:

<http://www.shaklee.net/mimc/>

Introducing Shakleebaby™ and Shakleekids™



**Introducing Shakleebaby™ - Always Safe. Always Gentle. Always Healthy.
Open Order 5/1**

Babies are the most precious gifts in the world. Keep yours happy and healthy with Shakleebaby. Safe, pure, and natural, our pediatrician tested baby care products are formulated to keep your little one's bottoms soft, itty-bitty toes clean, and growing body healthy.



Gentle Wash

Clean, fresh baby. This extra gentle wash is made with organic chamomile and lavender, pH balanced and sensitivity tested to shower even the most tender skin with love. 99% Natural; 76% Organic.

#30108 <http://www.shaklee.net/mimc/>



Soothing Lotion

So soft. Organic sunflower seed oil and shea butter moisturize, and organic chamomile and lavender soothe. 99% Natural; 87% Organic.

#30106 <http://www.shaklee.net/mimc/>



Diaper Rash Cream

Naturally soothing. Zinc Oxide protects baby's delicate skin from wetness, keeping skin healthy and dry, and helps heal diaper rash. Organic and natural oils keep skin hydrated and smooth while chamomile, aloe, and calendula extracts soothe. 99% Natural. 78% Organic.

#30109 <http://www.shaklee.net/mimc/>



Massage Oil

Perfect for massaging baby or moisturizing after a bath. With organic sunflower oil, lavender, and chamomile to moisturize and smooth. 99% Natural, 99% Organic.

#30107 <http://www.shaklee.net/mimc/>



Multivitamin & Multimineral Powder

One of the most comprehensive infant-toddler supplements available, it contains prebiotics to help promote a healthy immune system and bundles of vitamin D to support strong bones and teeth. Star-K Certified. *

#20057 <http://www.shaklee.net/mimc/>

* These statements have not been evaluated by the Food and Drug Administration. These products are not intended to diagnose, treat, cure, or prevent any disease.



Introducing Shakleekids™ - Supersmart. Supersafe. Supernutritious.
Open Order 5/1

Behold the powers of Shakleekids Mighty Smart and Incredivites! These dietary supplements are made with supersafe ingredients that bring out the best in kids, like rad vision, smart noggins, and a rockin immune system. *



Incredivites™

Shakleekids Incredivites is the first kids chewable multivitamin in the U.S. with lactoferrin, a protein that helps busy bodies' immune systems stay supercharged. Packed with 23 essential nutrients, it's one of the most comprehensive supplements available - with 600IU of vitamin D to support strong bones and teeth, and 100% of the daily value for vitamins C and E per serving. *

#20002 <http://www.shaklee.net/mimc/>

Note: Vita-Lea® Ocean Wonders™ will continue to be available.



Mighty Smart™

Shakleekids Mighty Smart is scientifically formulated with a power-packed blast of ultra-pure DHA. Essential for early brain development, this omega-3 fatty acid has been shown to support mighty memory, mad concentration, and fierce mind skills. Star-K Certified.

#20058 <http://www.shaklee.net/mimc/>

BestWater® PerfectPitcher® Modelo 82301

Porcentajes de Reducción de Contaminantes

INFORMACIÓN IMPORTANTE

- Para obtener un desempeño óptimo, una vez que haya mojado el filtro, manténgalo refrigerado en todo momento, ya sea dentro de la jarra o en una bolsa de plástico de cierre hermético. Aunque la refrigeración es muy recomendada, el filtro se puede usar sin refrigeración hasta por 30 días si se mantiene a temperatura ambiente y lejos de la luz directa. Deseche el filtro después de haber sido usado sin ser refrigerado.
- Si el agua permanece en la jarra sin ser usada por más de dos días, descártela y filtre una jarra de agua nueva.
- Lave la jarra, la tapa y el tanque de reserva periódicamente tal como se describe en el Paso 1 de la sección «Modo de Empleo». No lave el filtro.
- En el raro evento de que el agua no pueda pasar por el filtro, es posible que sea debido a burbujas de aire que impiden el paso del agua. En tal caso, saque el filtro y repita el Paso 3 de la sección «Modo de Empleo».
- Este producto debe ser usado de acuerdo con las leyes y regulaciones estatales y locales.
- Este dispositivo no está previsto para remover hierro disuelto, manganeso o sulfuro de hidrógeno.
- Al sacar el filtro usado, es posible que tenga que empujarlo desde el fondo del tanque de reserva.

¿PREGUNTAS? Llame al 1.800.SHAKLEE, de 6 a.m. a 7 p.m. (hora del Pacífico), los días de semana.

DATOS SOBRE LA REDUCCIÓN DE CONTAMINANTES

Este sistema ha sido probado conforme a las Norma 42 de ANSI/NSF para la reducción de las sustancias listadas a continuación. La concentración de las sustancias indicadas en el agua que entra al sistema fue reducida a niveles

inferiores o iguales al límite permitido para el agua que sale del sistema, según lo especificado por las norma 42 de ANSI/NSF.

Substancia	Concentración en el agua a tratar (mg/L)	Máxima concentración permitida en el agua tratada (mg/L)	Reducción requerida	Resultados de la prueba	USEPA MCL (mg/L)
Aesthetic cloro, sabor y olor	2.0 mg/L +/- 10%	N/A	50%	reducción del 95.6%	N/A
Material particulado, (Partículas Clase V 30 a <50 micrones)	por lo menos 10,000 partículas/mL	N/A	85%	reducción del 99.8%	N/A

Las sustancias reducidas por este dispositivo para el tratamiento del agua no se encuentran necesariamente presentes en su suministro de agua.

GARANTÍA DE 60 DÍAS DEL PERFECTPITCHER® SU SATISFACCIÓN O LA DEVOLUCIÓN DE SU DINERO

Shaklee Corporation («Shaklee») extiende la siguiente garantía al consumidor propietario inicial de este BestWater PerfectPitcher («la jarra»): Por un período de 60 días a partir de la fecha de compra, si por cualquier razón el propietario no está satisfecho con la jarra, puede devolverla junto con el comprobante de compra a su Distribuidor Independiente de Shaklee para la devolución de su dinero.

Ni esta garantía ni ninguna otra garantía, expresa o implícita, se aplica a ninguna jarra que haya sido comprada para ser usada fuera de los Estados Unidos, sus territorios, y el Estado Libre Asociado de Puerto Rico.

No existen otras garantías expresas aparte de aquellas descritas en esta Garantía. Las garantías implícitas, incluyendo la garantía de comerciabilidad y de capacidad para un propósito en particular, están limitadas a la duración de la garantía expresa descrita anteriormente. La única forma de remediar cualquier situación es mediante la devolución del dinero de compra, y Shaklee no será responsable de ningún daño accidental o consecuente que resulte del uso o inhabilidad para usar este producto.

Algunos estados no permiten limitaciones en la duración de una garantía implícita o la exclusión o limitación de daños accidentales o consecuentes, de modo que las limitaciones o exclusiones expresadas anteriormente pueden no aplicarse a su caso. Esta garantía le otorga derechos específicos y también podría tener otros derechos que varían de estado a estado.

REEMPLACE EL FILTRO DESPUÉS DE CADA 45 GALONES O DESPUÉS DE 60 DÍAS, LO QUE OCURRA PRIMERO.

(Código del filtro #52101. Precio al por menor sugerido: \$15.30)



Important Notice: Read this Performance Data Sheet and compare the capabilities of this unit with your actual water treatment needs. It is recommended that before purchasing a water treatment unit, you have your water supply tested to determine your actual water treatment needs.

BestWater® Home Water Treatment Products Performance Data Sheet



Tested and certified by NSF International against NSF/ANSI Standard 42, Aesthetic Effects: Chlorine Taste and Odor, and Particulate Reduction (Class V).

BestWater® **PerfectPitcher®** Model 82301

Exclusively from Shaklee

- The BestWater PerfectPitcher reduces aesthetic chlorine and particulates as it improves taste and reduces odor. Each filter cartridge is rated for 45 gallons or 60 days, whichever comes first.

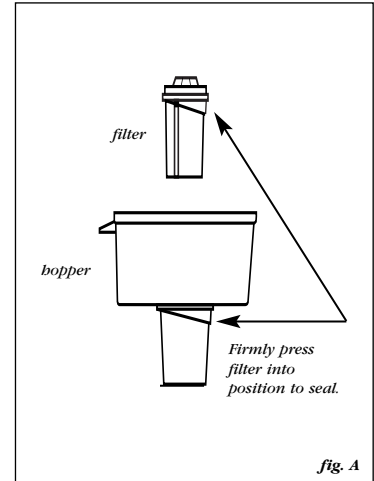

INSTRUCTIONS FOR USE

Read all instructions before use.

1. Hand wash pitcher, lid, and hopper with warm water and Shaklee Dish Wash Concentrate or another mild detergent. Do not wash in dishwasher. Do not wash filter.
2. With clean hands, remove filter cartridge from package. Inside of bag may be moist with condensation — this is normal. A small amount of carbon “fines” (black flakes) and ion exchange media may be in the bag — this is normal.
3. Fully submerge filter cartridge in cold water. While submerged, shake filter until air bubbles cease and filter sinks. Soak for 5–10 minutes to activate ion exchange resin.
4. Insert hopper into pitcher, then insert filter into hopper by lining up grooves and positioning tabs. **IMPORTANT:** Be sure angled filter collar corresponds with angled portion of hopper (see fig. A). **Firmly press filter into position to seal.**
5. Fill the hopper to within one inch of the top with **COLD** tap water, ensuring that the flow of water is aimed directly at the top of the filter. **NEVER USE HOT WATER.** Filtration occurs as tap water passes through the filter. It may take up to six minutes per quart for water to filter. Leave pitcher undisturbed while filtering and allow all the water in the hopper to pass through before dispensing.
6. The water in the first full pitcher may appear cloudy due to carbon “fines” — this is normal. Use this water for houseplants or discard.
7. Your PerfectPitcher is now ready for use. Refill the hopper with water and allow to filter. Place lid with thumb tab positioned over handle. Then drink and enjoy!

SPECIFICATIONS

Usage:	Supplemental treatment of potable (drinkable) water. Do not use with water that is microbiologically unsafe or with water of unknown quality without adequate disinfection before or after the system. Not intended to purify non-drinkable sources of water.
Water Temperature:	Minimum 40°F (4°C) – Maximum 100°F (38°C)
Storage Capacity:	1.7 quarts (approximately 1.6 liters) when filled to within one inch of the top of the hopper.
Rated Filter Service Life:	45 gallons (170 liters) or 60 days, whichever comes first. Once the filter becomes wet, keep it refrigerated at all times. The performance and filter replacement frequency of this product and all water treatment units vary based on local water conditions.
Maximum Production Rate:	6 gallons (23 liters) per day.
Replacement Filter:	BestWater PerfectPitcher Replacement Filter, Item #52101. Available from your Shaklee Independent Distributor or 1.800.SHAKLEE.

Compliance with the operational, maintenance, and replacement requirements in this Data Sheet is essential for the product to perform properly.

BestWater® PerfectPitcher® Model 82301 Contaminant Reduction Percentages

IMPORTANT INFORMATION

- For optimum performance: Once the filter becomes wet, keep it refrigerated at all times, either in the pitcher itself or separately in an air-tight plastic bag. Although refrigeration is highly recommended, filter may be used without refrigeration for up to 30 days if kept at room temperature and out of direct sunlight. Discard filter after such nonrefrigerated use.
- If water remains unused in the pitcher for more than two days, discard the water and make a fresh pitcher of water.
- Periodically hand wash pitcher, lid, and hopper as in Step 1 of the “Instructions for Use.” Do not wash filter.
- The unlikely occurrence of water failing to flow through the filter may be caused

by an air lock. Allowing to dry out may cause this. In this case, remove filter and repeat Step 3 of the “Instructions for Use.”

- This product must be used in compliance with state and local laws and regulations.
- This device is not rated for treatment of dissolved iron, manganese, or hydrogen sulfide.
- When removing the used filter, it may be necessary to push the filter out from the bottom of the hopper.

QUESTIONS? Call 1.800.SHAKLEE, 6 a.m.–7 p.m., Weekdays PST.

CONTAMINANT REDUCTION DATA

This system has been tested according to NSF/ANSI Standard 42 for reduction of the substances listed below. The concentration of the indicated substances in water entering the system was reduced to a concentration less

than or equal to the permissible limit for water leaving the system, as specified in NSF/ANSI 42.

Substance	Influent Challenge Concentration (mg/L)	Maximum Permissible Product Water Concentration (mg/L)	Reduction Requirement	Test Results	USEPA MCL (mg/L)
Aesthetic Chlorine, Taste, and Odor	2.0 mg/L +/- 10%	N/A	50%	95.6% reduction	N/A
Particulates, (Class V particles 30 to <50 micron)	at least 10,000 particles/mL	N/A	85%	99.8% reduction	N/A

The substances reduced by this water treatment device are not necessarily in your water.

PERFECTPITCHER® 60-DAY MONEY-BACK GUARANTEE

Shaklee Corporation (“Shaklee”) extends to the initial consumer owner of this BestWater PerfectPitcher (“Pitcher”) the following guarantee: For a period of 60 days from the date of purchase, an owner who is dissatisfied with the Pitcher for any reason may return the Pitcher, together with proof of purchase, to their Shaklee Independent Distributor for a full refund.

Neither this guarantee nor any warranties, express or implied, apply to any Pitcher that is purchased for use outside the United States, its territories, and the Commonwealth of Puerto Rico.

There are no express warranties other than those described in this guarantee. Implied warranties, including warranties of merchantability and fitness for a particular purpose, are limited to the duration of the express guarantee described above. A refund of the purchase price as provided under this guarantee is the exclusive remedy, and Shaklee will not be liable for any incidental or consequential damages arising from the use or inability to use this product.

Some states do not allow limitations on how long an implied warranty lasts or the exclusion or limitation of incidental or consequential damages, so the above limitations or exclusions may not apply to you. This guarantee gives you specific rights, and you may also have other rights, which vary from state to state.

REPLACE FILTER CARTRIDGE EVERY 45 GALLONS OR AFTER 60 DAYS, WHICHEVER COMES FIRST.

(Filter Item Code #52101. Suggested Retail Price: \$15.30)



Aviso importante: Lea esta Hoja de datos de rendimiento y compare la capacidad de esta unidad con sus necesidades para el tratamiento del agua. Es recomendable someter a prueba su suministro de agua para determinar sus necesidades antes de comprar una unidad para el tratamiento del agua.

Productos BestWater® para el Tratamiento del Agua en el Hogar

Hoja de Datos de Rendimiento



Probado y certificado por NSF International conforme a la norma y la norma 42 de NSF/ANSI, Efectos Estéticos: reducción del sabor y olor a cloro, y reducción de material particulado (Clase V).

BestWater®

PerfectPitcher®

Modelo 82301

Exclusivo de Shaklee

- La jarra BestWater PerfectPitcher reduce así como el cloro y material particulado, al tiempo que mejora el sabor y reduce el olor. Cada cartucho de filtro está clasificado para filtrar 45 galones o durar 60 días, lo que ocurra primero.

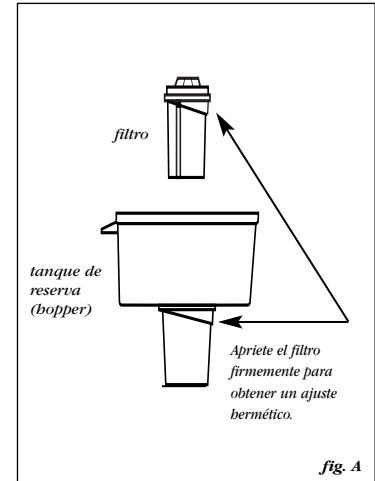

MODO DE EMPLEO

Lea todas las instrucciones antes de usar la jarra.

1. Lave a mano la jarra, la tapa y el tanque de reserva con agua tibia y Shaklee Dish Wash Concentrate u otro detergente suave. No lave los componentes en el lavaplatos. No lave el filtro.
2. Con las manos limpias, saque el filtro de su envoltura. El interior de la bolsa puede estar húmedo; esta condensación es normal. También puede haber una pequeña cantidad de partículas de carbón (polvillo) y un medio intercambiador de iones en la bolsa; esto es normal.
3. Sumerja el filtro en agua fría. Mientras está sumergido, sacúdalo hasta que dejen de salir burbujas de aire y el filtro se hunda. Déjelo 5-10 minutos en remojo para activar la resina de intercambio iónico.
4. Inserte el tanque de reserva en la jarra, luego inserte el filtro en el tanque de reserva alineando las ranuras del filtro con las lengüetas posicionadoras del tanque de reserva. **IMPORTANTE:** Asegúrese de que el cuello inclinado del filtro corresponda con la porción inclinada del tanque de reserva (vea la fig. A). **Apriete el filtro firmemente para obtener un ajuste hermético.**
5. Llene el tanque de reserva con agua FRÍA del grifo, asegurándose de que el chorro de agua esté dirigido directamente a la parte superior del filtro. La filtración ocurre cuando el agua del grifo pasa por el filtro. **NUNCA USE AGUA CALIENTE.** La filtración ocurre a medida que el agua del grifo pasa a través del filtro. La filtración de cada cuarto de galón puede durar hasta 6 minutos. No mueva la jarra mientras está filtrando y espere a que el agua del tanque de reserva sea filtrada antes de servirla.
6. El agua de la primera filtración puede tener una apariencia turbia debido al polvillo de carbón — esto es normal. Use esta agua para regar las plantas o deséchela.
7. Ahora su jarra PerfectPitcher está lista para ser usada. Vuelva a llenar el tanque de reserva y filtre el agua. Coloque la tapa con la lengüeta sobre el asa. ¡Beba y disfrute!

ESPECIFICACIONES

Uso:	Tratamiento suplementario del agua potable. No se debe usar con agua que sea microbiológicamente peligrosa o de calidad desconocida sin una desinfección adecuada anterior o posterior al sistema. Este dispositivo no está destinado para purificar fuentes de agua no potable.
Temperatura del agua:	Mínima 40°F (4°C) – Máxima 100°F (38°C)
Capacidad de almacenamiento:	1.7 cuarto de galón (aprox. 1.6 litros) cuando se llena hasta una pulgada del tope del tanque de reserva.
Duración normal del filtro:	45 galones (170 litros) ó 60 días, lo que ocurra primero. Tan pronto moje el filtro, manténgalo siempre refrigerado. El desempeño y la frecuencia de reemplazo de los filtros de este producto y de todas las unidades de tratamiento del agua varían dependiendo de las condiciones locales del agua.
Capacidad máxima de producción:	6 galones (23 litros) por día.
Filtro de reemplazo:	Filtro de Reemplazo BestWater PerfectPitcher, código de artículo #52101. Disponible a través de su Distribuidor Independiente de Shaklee o llame al 1.800.SHAKLEE.

Para que el producto funcione correctamente, es esencial cumplir con los requisitos de operación, mantenimiento y reemplazo de los repuestos especificados en esta hoja de datos.